

第23回宮城県障害者綱引選手権大会開催要綱

目 的

この大会は、県内の知的障害者が団体競技である綱引きを通じて、心身の健康と体力の増強を図り、知的障害者スポーツへの関心と参加意識の向上を図ることを目的とする。

主 催

宮城県障害者スポーツ協会 /  河北新報社

共 催 (予定)

大郷町 / 大郷町教育委員会

主 管

宮城県綱引連盟

後 援 (予定)

宮城県教育委員会 / 社会福祉法人宮城県社会福祉協議会 / 宮城県知的障害者福祉協会

一般社団法人宮城県手をつなぐ育成会 / 仙台市知的障害者団体連絡協議会 / **TBC** 東北放送

協 力 (予定)

仙台トライアスロンクラブ / 社会福祉法人大郷町社会福祉協議会

協 賛 (予定)

イオンモール富谷 / マクドナルド / 株式会社ベガルタ仙台 / 上杉りんご園

株式会社おおさと地域振興公社

開 催 期 日

平成 30 年 11 月 25 日 (日)

開場・受付 9:20 / 監督会議 9:40 / 開会式 10:00 / 競技開始 10:30 / 閉会式 15:30

会 場

フラップ大郷21 (別紙会場図参照)

黒川郡大郷町中村字北浦 58 - 1 TEL : 022-359-5326

チー ム 編 成

① 1チーム 8 名以内とする。(監督 1 名、選手 5 名、交代要員 2 名以内、男女混合での編成も可とする。)

② 1チーム 1 名に限り、療育手帳を所持しない選手の参加を認める。

③ 出場する 5 名の合計体重が 350 kg 以下となるように編成すること。但し、体重は自己申告とする。

監督の事前申告を尊重し、大会当日の選手計量は行わない。

※ 監督が選手を兼任する場合も、必ず選手登録を行うこと。

参 加 資 格

療育手帳を有する者。または、その取得に準ずる障害がある者。および大会主催者が認めた者。

競 技 規 則

日本綱引連盟競技規則、及び大会申し合わせ事項によるものとする。

なお、ロープは、ジュニア用(太さ 9 cm ~ 10 cm)を使用する。

競 技 形 式

① 予選リーグおよび決勝トーナメント(敗者復活戦を伴う)とする。出場数により変更となる場合もある。

② 原則として、予選リーグ・決勝トーナメントともに 3 セットマッチで行う。

表彰

1位から3位までに入賞したチームおよび各賞（敢闘賞、ユニーク賞、ハッスル賞、応援団賞、特別賞）に選考されたチームに行く。なお、各賞は競技審判および運営ボランティアの方々の投票により決定する。

参加費用

1チーム 2,000円。（参加費は、当日受付にて徴収。）

参加申込

① 申込方法

別紙出場申込用紙に必要事項を記入の上、下記宛にFAX、または郵送により申し込むこと。

② 申込〆切

平成30年10月26日（金）

③ 申込先

引っパレード2018大会事務局

〒983-0836 仙台市宮城野区幸町4-6-2 宮城県障害者スポーツ協会内

TEL：022-257-1005 / FAX：022-257-1062 / e-mail：kensupo1988@poplar.ocn.ne.jp

競技中の事故

競技中に発生した事故による治療費は原則競技者負担とし、主催者は応急処置のみ行う。なお、主催者側において傷害保険に一括加入する。

その他

① プラカードは、各チームで用意すること。

② 競技中の服装は、原則として自由とするが、ケガ防止の為、長袖のシャツおよび体育館用シューズを必ず着用すること。また、主催者の交付するナンバーカードをユニフォームの前面（胸部）に貼り付けること。

③ プラカード、ユニフォームも各賞の審査対象となる。



この大会は、赤い羽根共同募金の配分を受けて開催しております。

競技の進め方

<8名で1チーム。>

1チーム5名で、合計体重が350kg以下
1チームに1名に限り、療育手帳を所持しない選手
の参加を認める。



<綱の長さ、太さは。。。>

綱の太さは、9cm以上10cm以下、長さは、
2.8mから3.0m

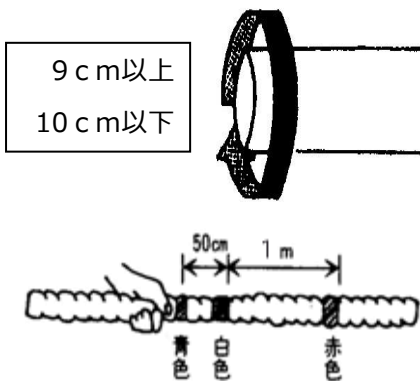

※綱の中心に赤いマークがあり、ここからそれぞれ
1mのところ、白いマークがある。
また、白いマークから50cmのところ、青いマ
ークがある。1番目の選手は、青いマークの外側に近
いところを持つ。

<アンカーマン>

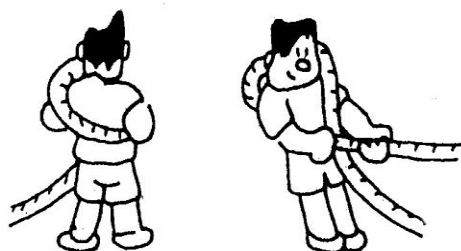

チームの最後部に位置する選手は、「アンカーマン」
と呼ばれ、上手のような綱の持ち方をする。

<主審の合図に従って“試合開始”>

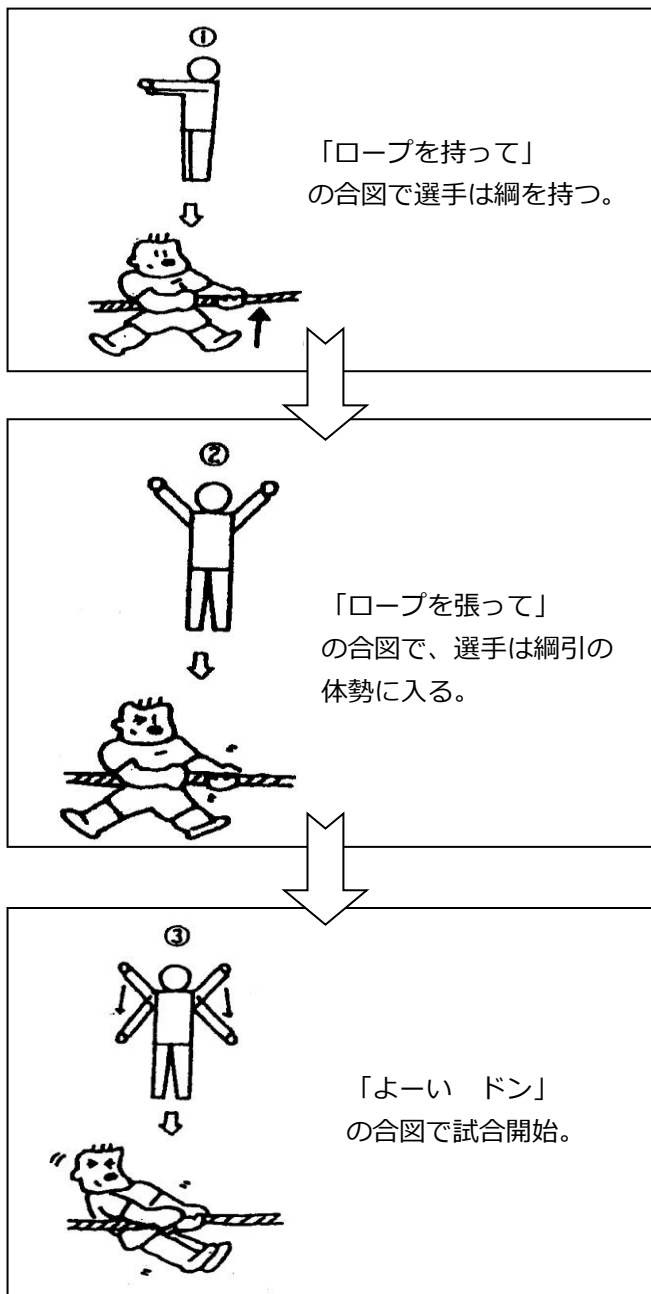

<競技は20秒3本勝負>

2本先に先取したチームの勝ち

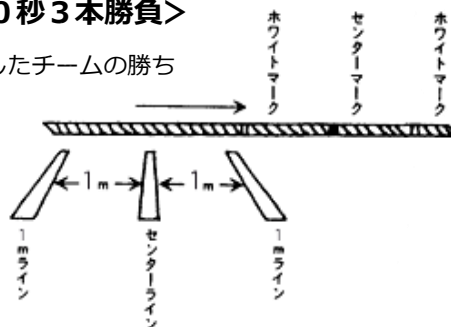

20秒間で相手のホワイトマークを自分の陣に引っ張
り込んだ時、又は自分のチームに引き寄せたチームの
勝ち。引き分けの場合には、合計体重の軽いチームの
勝ち。